

Lyftsax GP-link

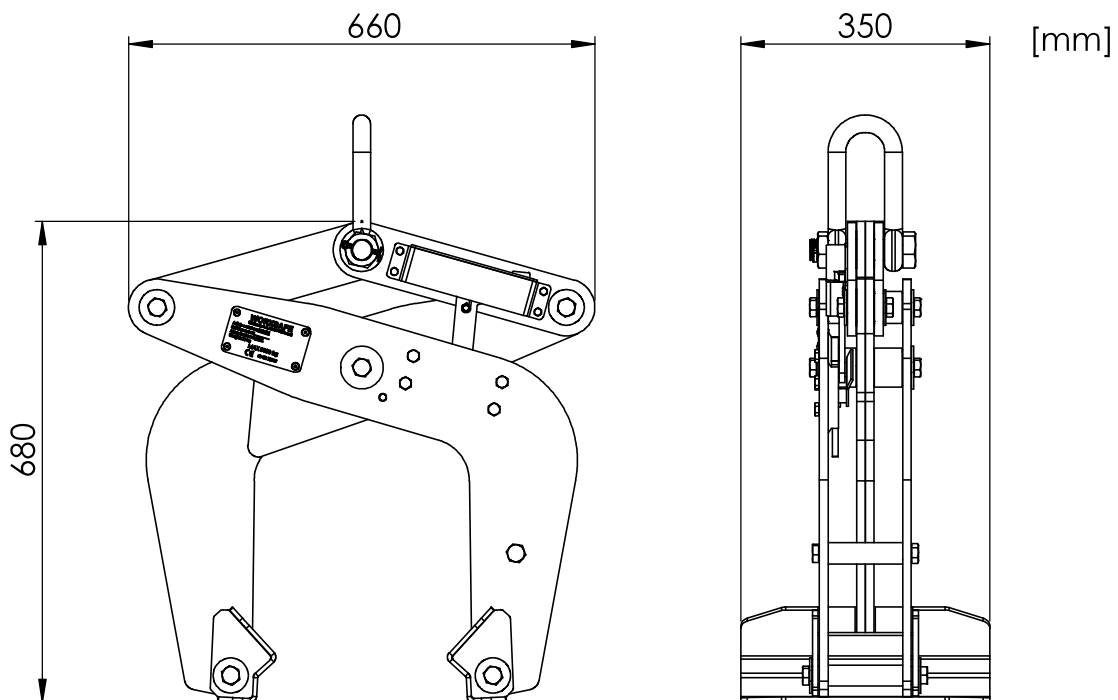
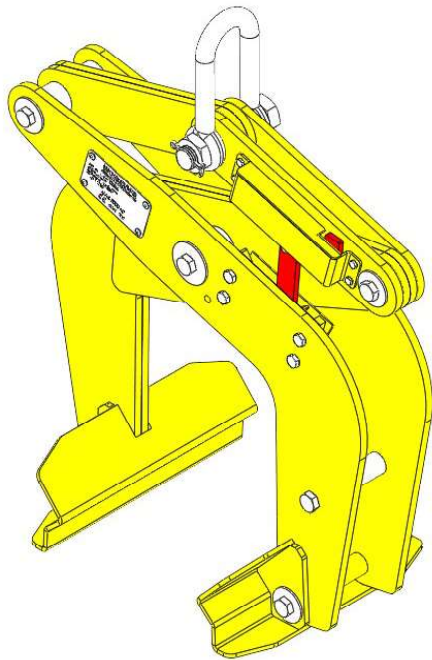

Tekniska data

- Artikelnummer: 832674
- Lyftförmåga: max 3000 kg
- Gripområde: 150 - 240 mm
- Höjd 680 mm
- Bredd: 660 mm
- Djup: 350 mm
- Vikt: 71 kg

Serienummer återfinns på monterad plåt.

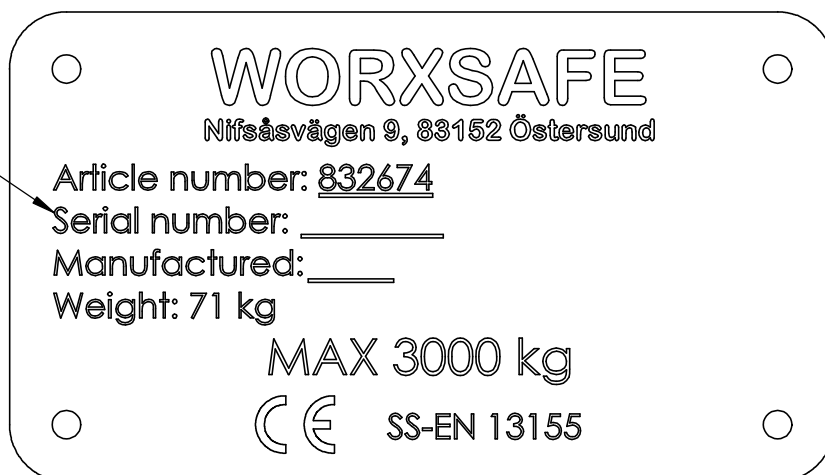



Instruktion

Läs igenom bruksanvisningen noga och följ alla de säkerhetsföreskrifter som nämns. Misslyckande att göra så kan leda till allvarliga skador eller dödsfall.

Säkerhetsdirektiv

Utrustningen är CE-märkt enligt följande standarder:

- EN ISO 12100 Maskinsäkerhet - allmänna utformningsprinciper
- SS-EN 13155+A2:2009 Lyftkranar - Säkerhet - Lösa lyftredskap
- EG-direktiv maskiner 2006/42/EG

Kontakt

Vid frågor gällande produkten, kontakta tillverkaren:

Worxsafe AB
Nifsåsvägen 9
83152 Östersund
Sverige

Tel: +46 (0)63-10 67 73
Email: info@worxsafe.com

Beskrivning

Worxsafe Lyftsax är ett lyftverktyg avsett för trafikbarriärerna GP-link 1.5 och SafePass fordonsbarriär. Alla längder av dessa barriärer kan hanteras styckvis.

Avsedd användning

Samtliga användare av lyftsaxen ska ha läst och förstått hela bruksanvisningen innan användning av utrustning påbörjas.

Lyftsaxen är avsedd att lyfta GP-link 1.5 i samtliga längder samt SafePass fordonsbarriär. Endast en enhet åt gången får lyftas.

Saxen är enbart avsedd för vertikala lyft. Vid horisontell dragning kan greppet lossna och orsaka allvarliga skador på personer och egendom.

Utrustningen får enbart användas inom temperaturområdet -20°C till $+50^{\circ}\text{C}$.

I händelse av att lyftsaxen fastnar på den lyfta barriären ska allt arbete med att lossa den ske med lasten placerad på marken. Ingen lyftkraft får appliceras då personer befinner sig i dess omedelbara närhet.



Lyft av ej ovan nämnda föremål samt lyft utanför angivet temperaturområde är ej tillåtet då lyftsaxens funktion ej kan garanteras under dessa omständigheter.



Lyftsaxen får ej användas för hantering av farligt gods.

Montering på kran

Lyftsaxen monteras på kran med en godkänd lyftkrok genom dess schackel.



Användande av ej godkänd lyftkrok kan leda till tappad last.

Instruktion vid lyft

Innan lyft påbörjas, kontrollera att barriärens yta är fri från föroreningar (is/färg/olja) som kan minska friktionen mellan lyftsax och barriär.

Placera lyftsaxen centrerat över barriären och sänk den sakta tills den går emot barriären. När spärren slår emot barriären kommer ett klick att höras och den röda markeringen blir synlig. Detta betyder att lyftsaxen är i ett aktivt läge och kommer att greppa barriären vid lyft. Om den röda markeringen inte visas har spärren inte öppnats, för att kunna genomföra ett lyft krävs då att ett omtag görs.

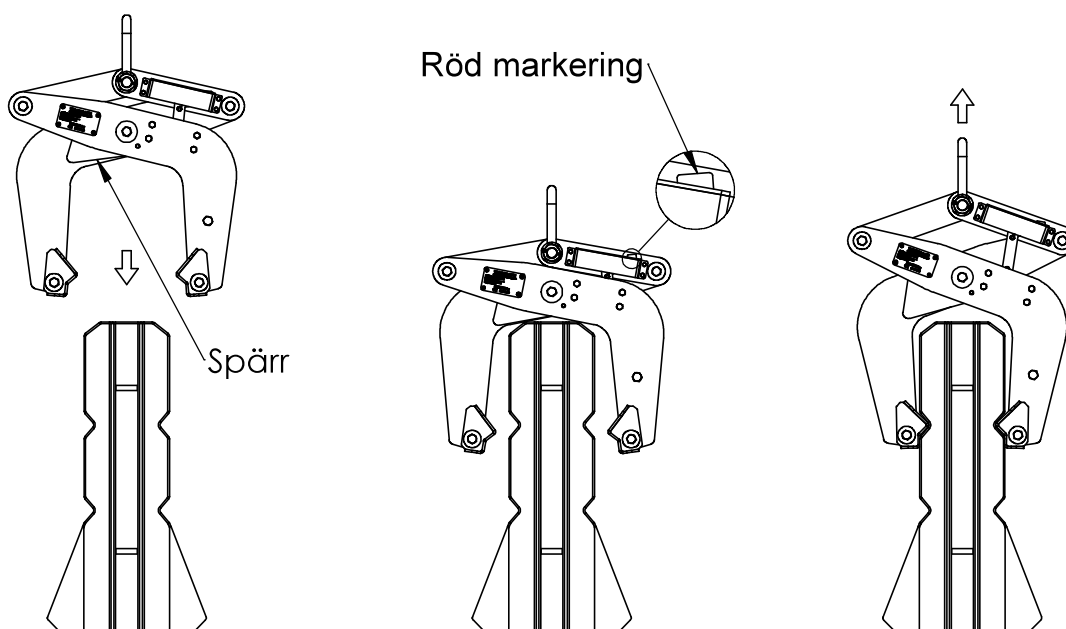

Lyft ska alltid ske med lyftsaxen placerad rakt ovanför barriärens tyngdpunkt. Att lyfta barriären i en för brant vinkel kan resultera i att den glider ur greppet.

Inled därför lyftet långsamt för att säkerställa att tyngdpunkten är centrerad under lyftsaxen samt att ett tillfredställande grepp uppnåts. Skulle barriären lyftas i vinkel, ställ ner den försiktigt, flytta lyftsaxen närmare centrum och gör ett omtag.

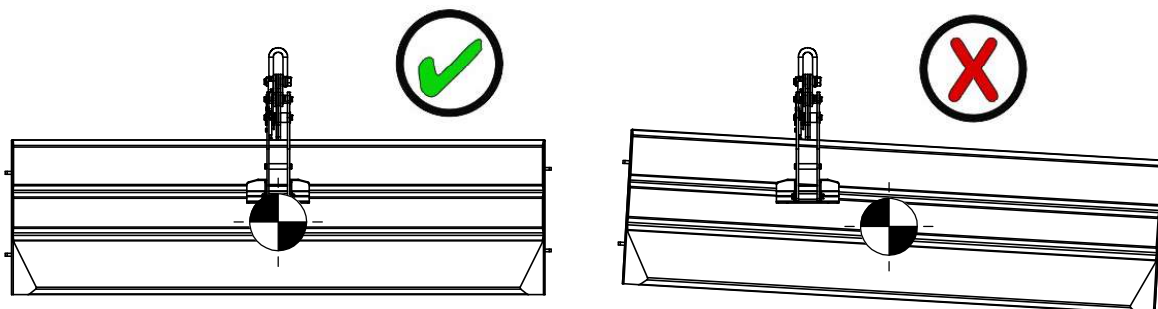

Var uppmärksam på om lasten börjar rotera vid lyft. Skulle rotation förekomma sänk genast lasten och säkerställ att ingen person eller hinder befinner sig inom barriärens rörelseområde innan lyftet återupptas.

Vid nedsänkning av lasten, kontrollera att underlaget är jämt och stabilt. Sänk sedan barriären långsamt tills lyftsaxen öppnar sig och den röda markeringen döljs. När markeringen är dold är lyftsaxen låst i ett öppet läge och kan lyftas utan att greppa barriären.

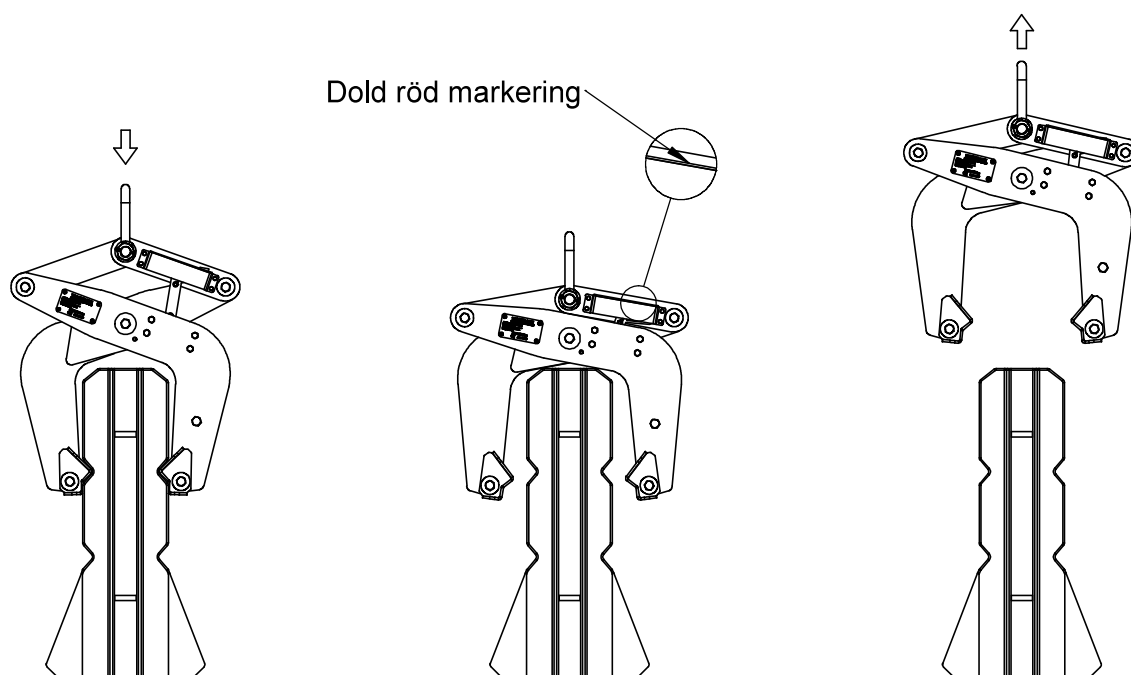

Säkerställ att endast en barriär åt gången lyfts. Barriärer som hakar i varandra kan leda till att lyftsaxen överbelastas.

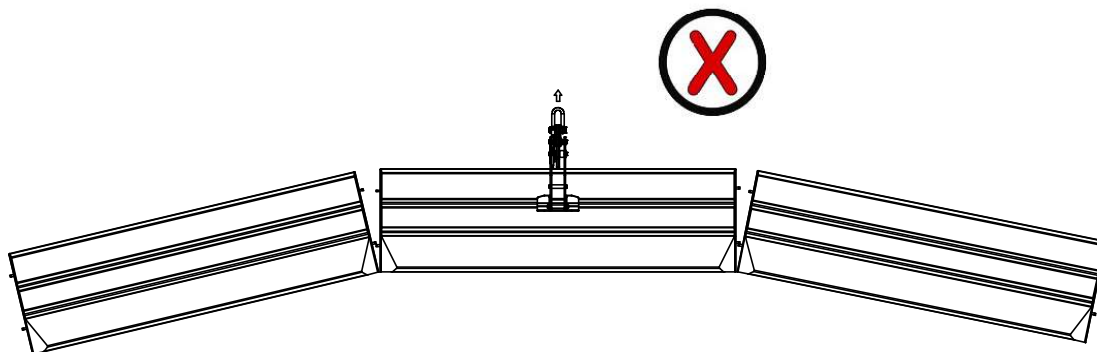

Att genomföra ett lyft när personer befinner sig under det lyfta godset eller inom dess rörelseområde är ej tillåtet under några omständigheter.

Montering & Underhåll

Säkerställ att samtliga skruvar i lyftsaxen är väl åtdragna innan första användning.

Lyftsaxen ska kontrolleras och underhållas regelbundet enligt angivet serviceintervall. Eventuella reservdelar finns att beställa av tillverkaren.

- Månadsvis: Kontrollera samtliga skruvar och efterdra vid behov
- Årsvis: Kontroll av lyftsaxens strukturella integritet. (Sprickor eller korrosion)

Påvisade brister ska åtgärdas omedelbart innan fortsatt användning av lyftsaxen.



Svetsning av lyftsaxen är ej tillåtet. Upptäcks sprickor eller andra defekter får lyftsaxen ej användas innan dessa åtgärdats. Kontakta tillverkaren för konsultation.

Justering av låsmekanismen

Vid otillfredställande funktion av låsmekanismen kan vinkeln på låspendeln behöva justeras.

Börja med att lossa de fyra markerade skruvarna och avlägsna täcklocket.

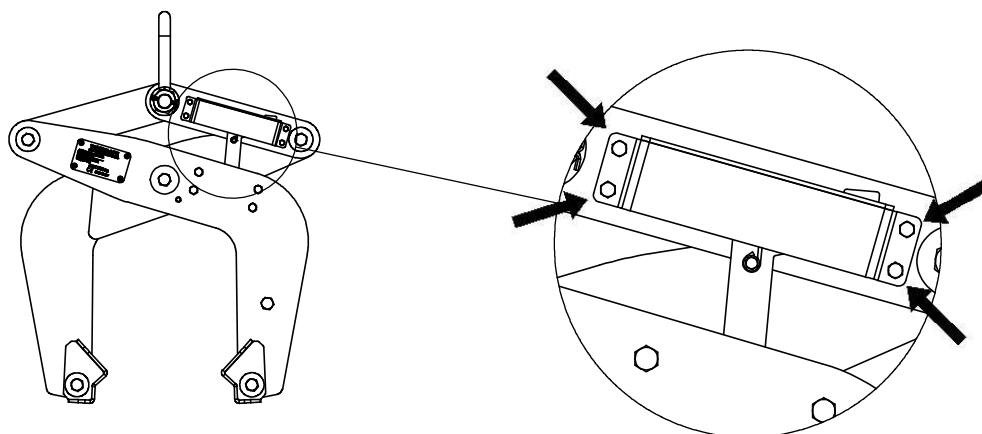

Lossa skruven i mitten av fjäderna och justera vinkeln på pendeln. När tillfredställande funktion uppnåtts, dra åt skruven igen och montera täcklocket.

Det är viktigt att pendeln träffar den övre delen av rampen i låsmekanismen när saxen sänks ned.

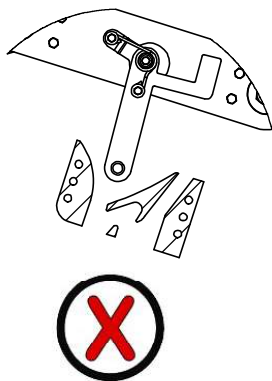
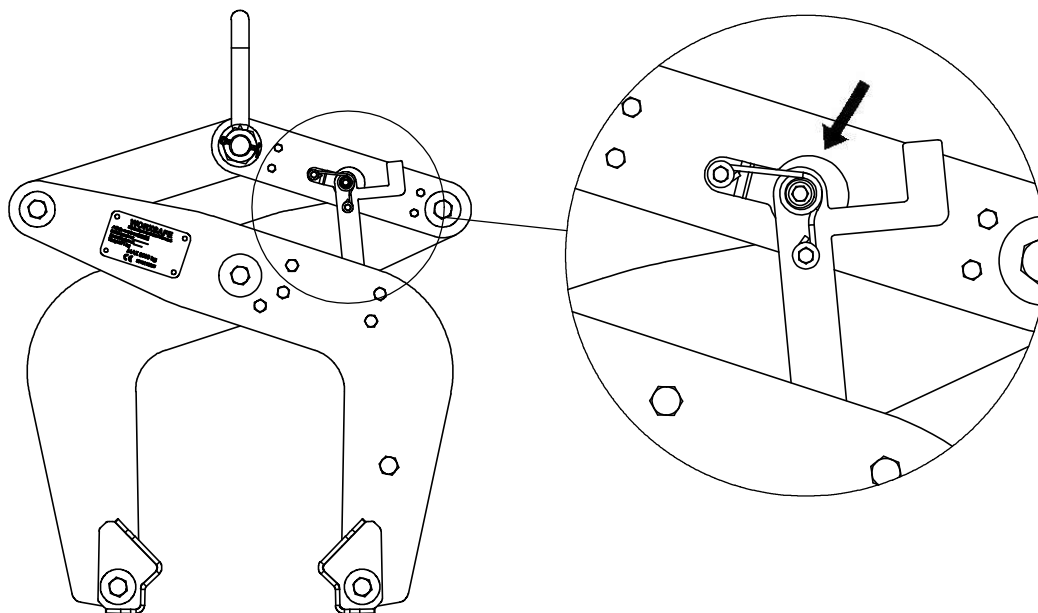

Pendeln är monterad för långt åt vänster. Vrid motsols för att nå rätt position.

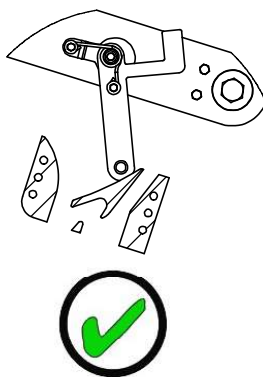

Pendeln är i korrekt position.

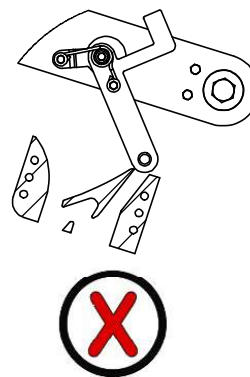

Pendeln är monterad för långt åt höger. Vrid medsols för att nå rätt position.



Hantering & Förvaring

På grund av klämrisk bör försiktighet iakttas vid hantering av lyftsaxen. Om möjligt, använd alltid lyftsaxens schackel vid förflyttning. För att undvika förslitningsskador bör truck eller kran användas för att förflytta lyftsaxen.

Förvara alltid lyftsaxen stående på plant underlag. Lyftsaxen riskerar att välta om den placeras på sluttande eller ojämnt underlag.

Reservdelar

832779

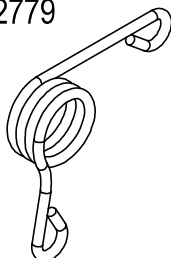

832518

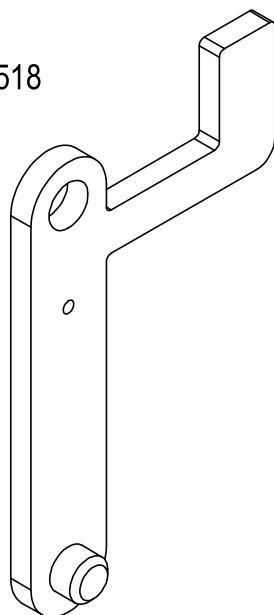















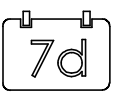

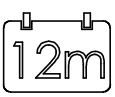
GENERELLT

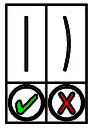
- Läs alltid igenom tillverkarens anvisningar för att säkerställa att produkten används på ett korrekt och säkert sätt.
- Vid oklarheter, kontakta tillverkaren eller aktuellt säljställe.
- Blanda aldrig produkter av olika fabrikat med varandra.
- Respektera alltid specificerade belastningsbegränsningar.

FÖRVARING

- Förvara i möjligaste mån produkterna i icke-korrosiv miljö.
- Tänk på att förvara produkterna på enligt tillverkaren avsett vis exempelvis vid stapling för att minimera risken för skador i samband med vältning eller liknande.

	Teknisk information		Vikt		Nm Momentdra skruvförband
	Inspektera		Återvinning		Lossa skruvförband
	Inspektionsintervall i dagar		Korrekt		Max tillåten vindhastighet
	Inspektionsintervall i månader		Inkorrekt		Kraft
	Kontrollera raket		Se upp!		Moment
	Kontrollera sprickbildning		Drag åt skruvförband		"Trä i"