

## Trafikbro 6m

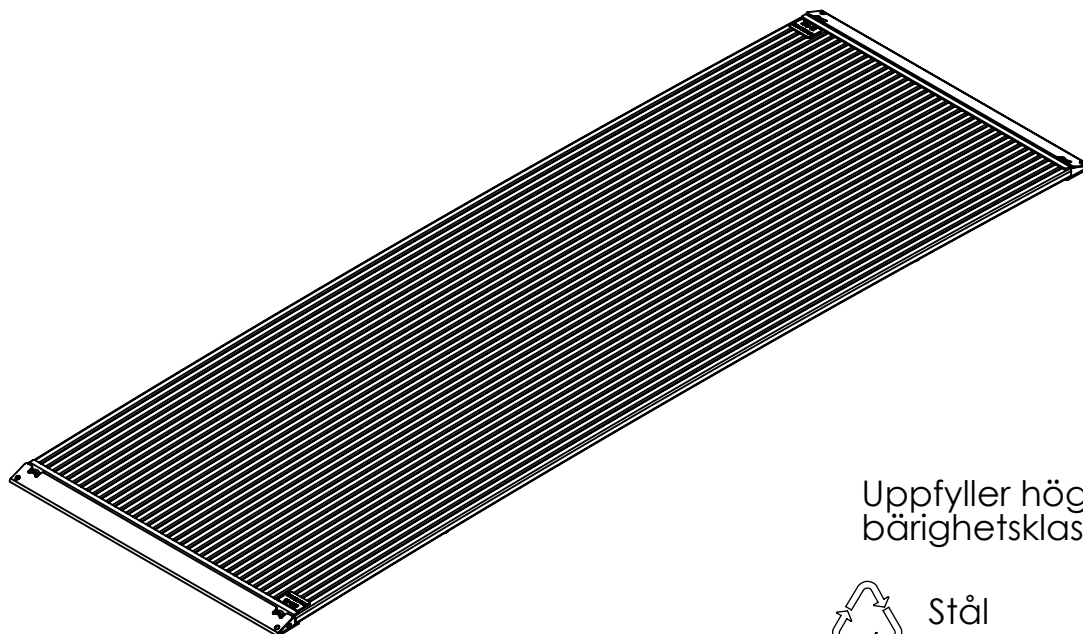

Uppfyller högsta bärighetsklass, BK1



Stål



1650

[mm]

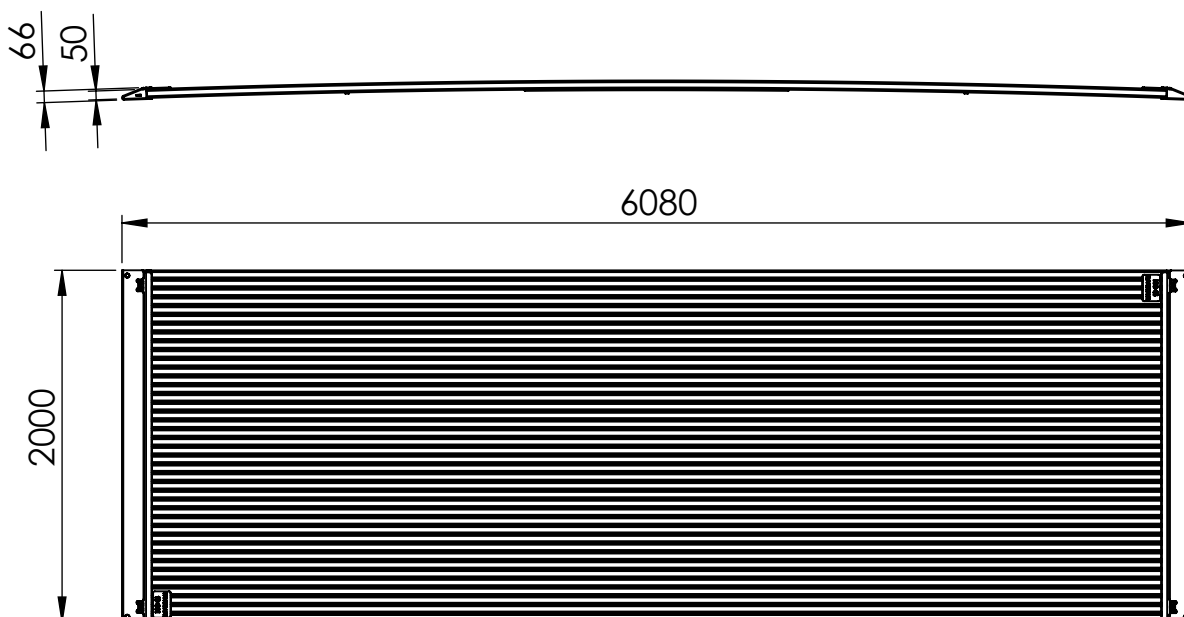



# Montage

[mm]

Markör för kantavstånd

Påkörningsramp 20°

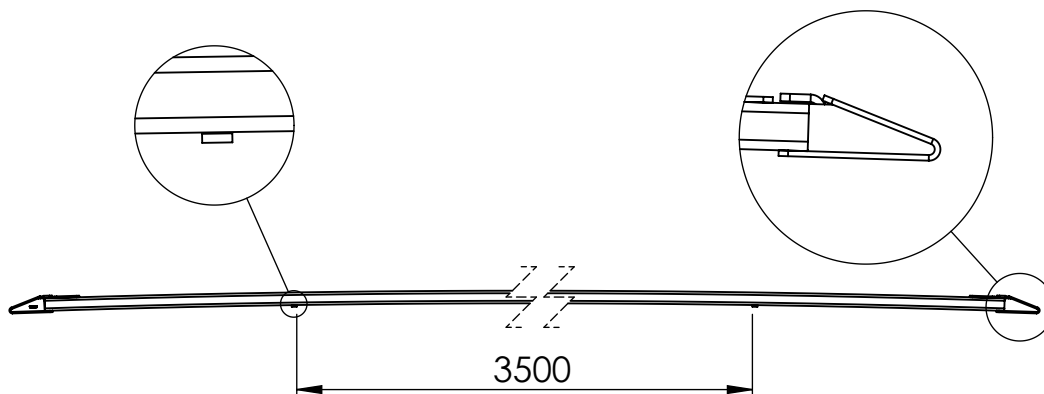

Märkbricka för enkel identifiering

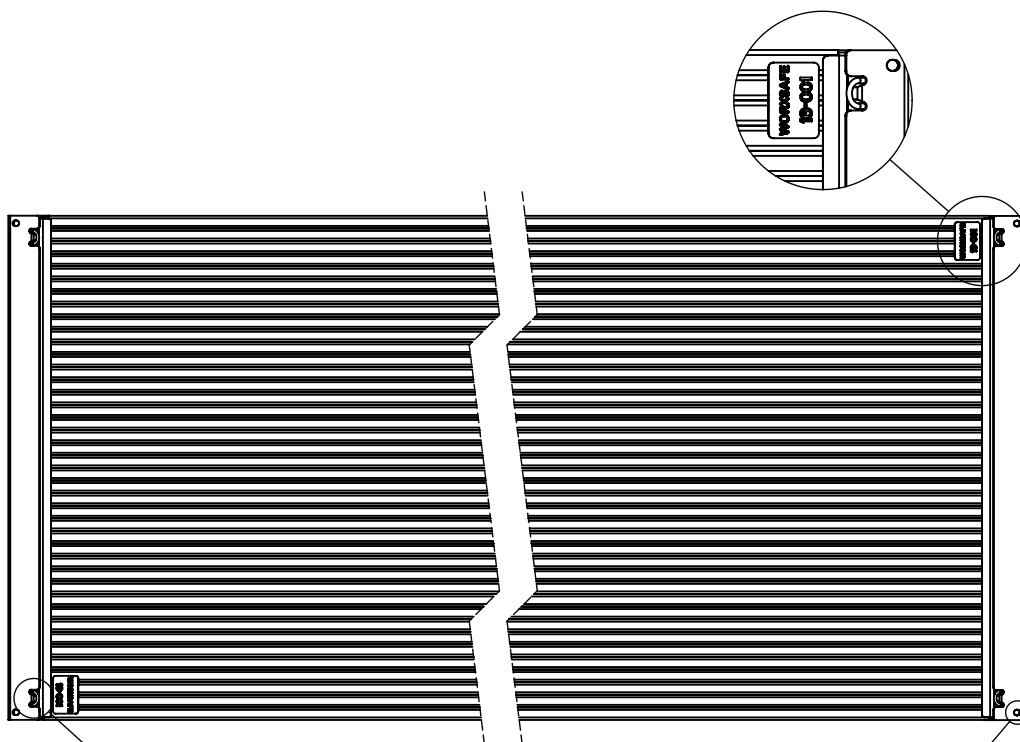

Försänkta lyftöglor

Hål för förankring mot underlaget

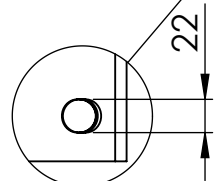
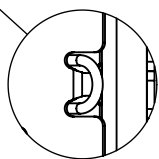

# Montage

Maximal tillåten spännvid för BK1 (11,5 ton)

11,5 ton

**Zon3: Ingen bärlighet**

**Zon2: Max bärlighet 1MPa**

**Zon1: Full bärlighet**

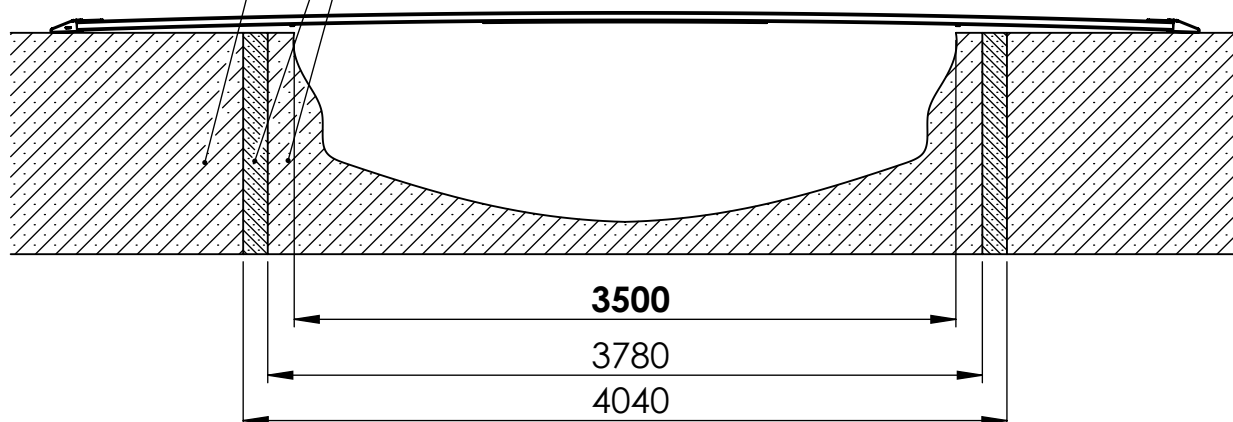

Underlagets bärlighetszoner är baserade på data från Boverket.

## Montage

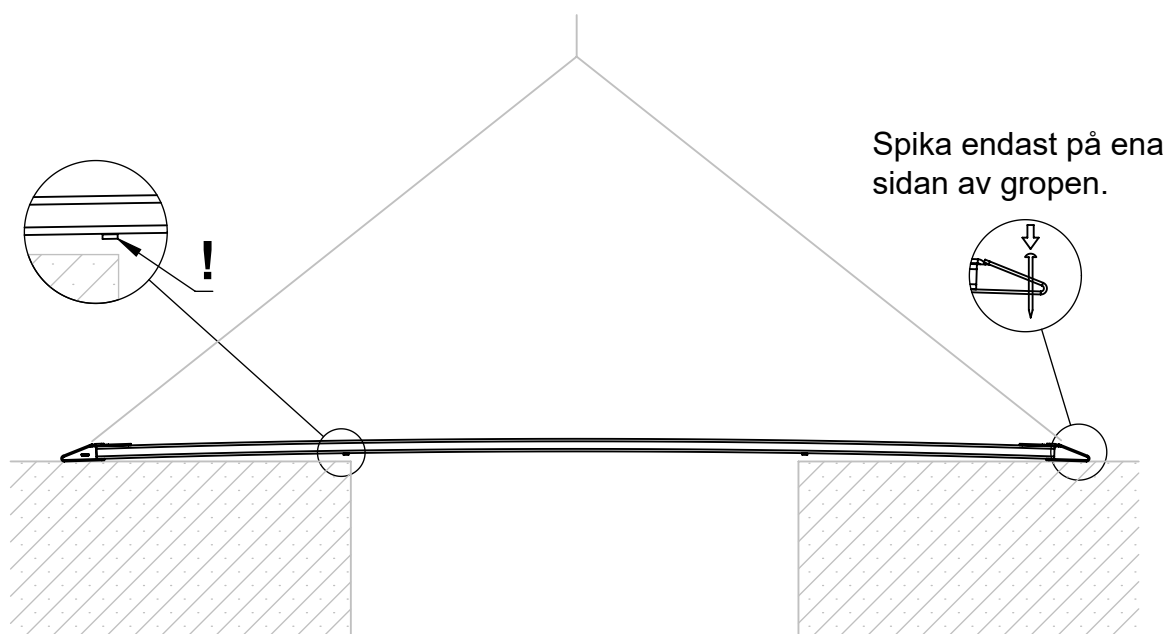

Positionering över grop

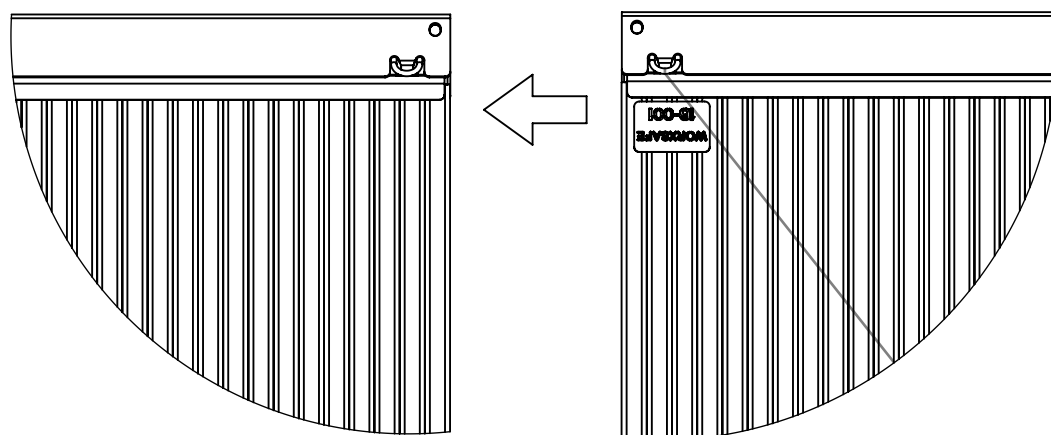

Två trafikbroar dockas ihop

Kontrollera att lyftöglorna går helt tillbaka i sina säten i påkörningsrampen för att undvika skador på fordon och trafikbro.

Vid spikning av bron, spika endast en sida av bro.

## Lyftning

Worxsafe trafikbro är försedd med fyra lyftöglor, en i vardera hörn. Lyftöglorna är rödmålade för ökad tydlighet. Dessa ligger försänkta i påkörningsrampen och ligger på plats av egenvikten.

Vid lyftning används fyrpartskätting dimensionerad för minst 1650kg med erforderlig säkerhetsfaktor.



Använd alltid alla fyra lyftöglor vid lyft av trafikbro.

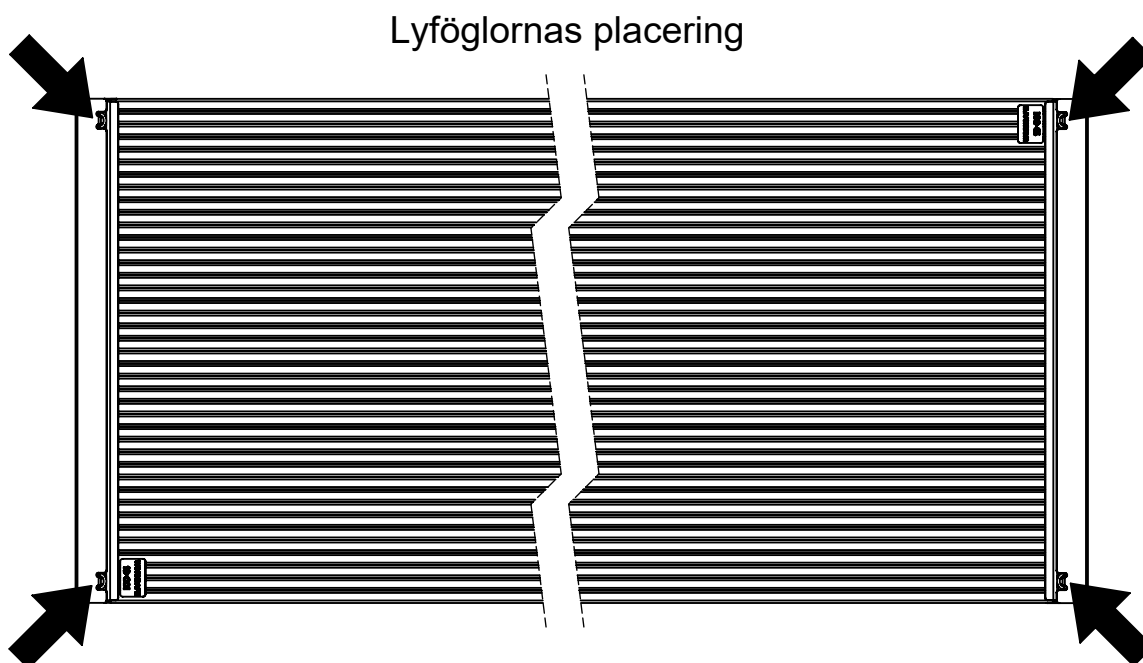

Observera de plattstål som finns under trafikbron som hjälper till att positionera trafikbron rätt i förhållande till gropen.

Behövs flera trafikbroar bredvid varandra så dockas dessa ihop utan behov av låsning dem emellan. Tillse att inga glipor uppstår. Rekommenderat är dock att fixera varje trafikbro med markspik i därför avsedda hål i trafikbrons påkörningsramp. Undvik att överskrida 60° mellan lyftblockets parter.

## Lyftning

Vid lyftning av trafikbro, säkerställ att trafikbron inte på något sätt sitter fast i underlaget eller dylikt så att extra last anbringas.

Exempel på situationer där trafikbron kan påverkas av extra last vid lyftning:

- Spik sitter kvar

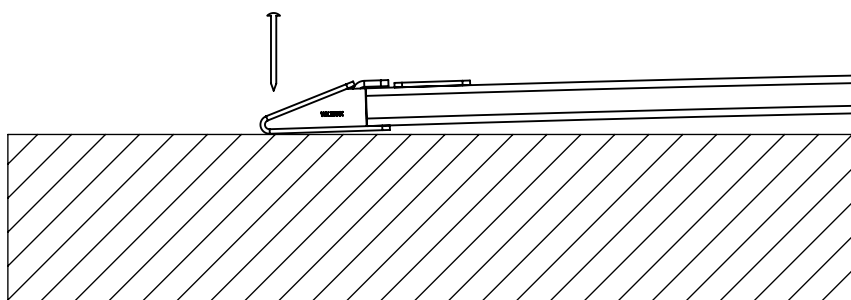

- Asfalt för jämn övergång

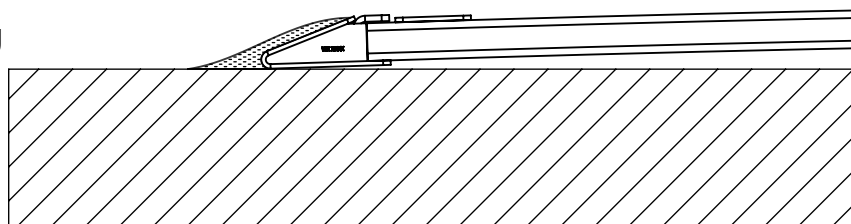

- Suger fast i underlaget

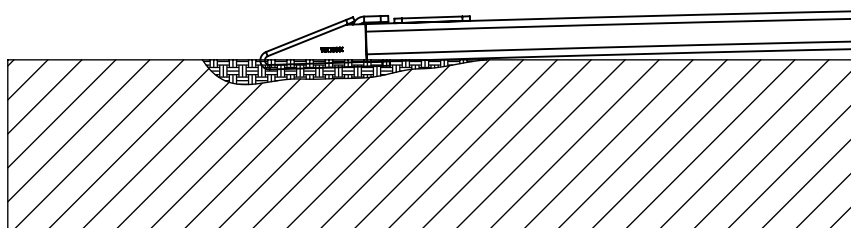

- Fastfrusen i marken

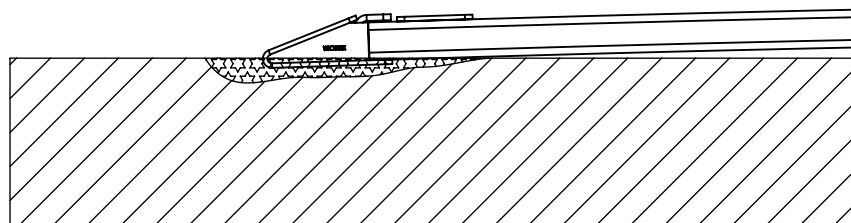

## Kontroll

Kontrollera årligen Worxsafe trafikbro mot följande:

- Sprickbildning runt eller i svetsarna.
- Rost runt svetsarna.
- Deformationer på trafikplåtens komponenter.
- Säkerställ att lyföglorna inte är skadade och att de glider ner i dolt läge utan att kärva.

För bedömning av skador, om nödvändigt kontakta Worxsafe.

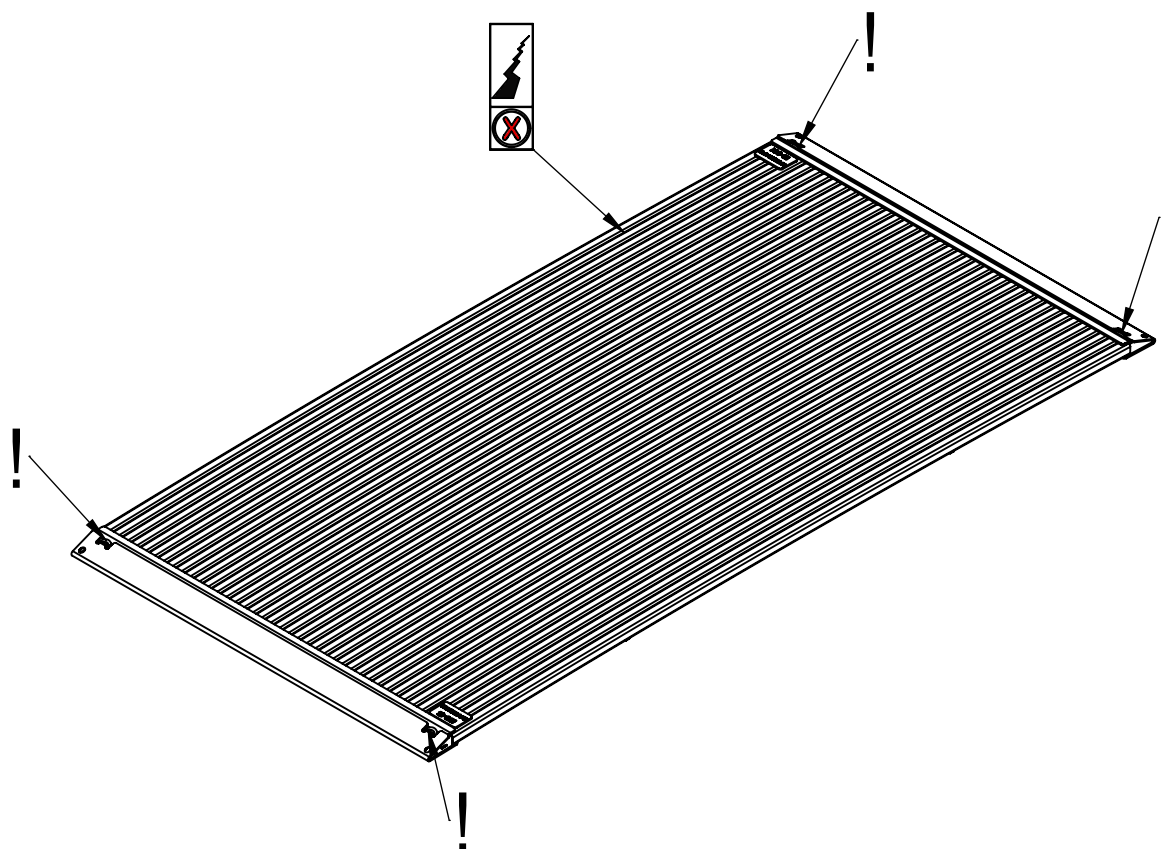

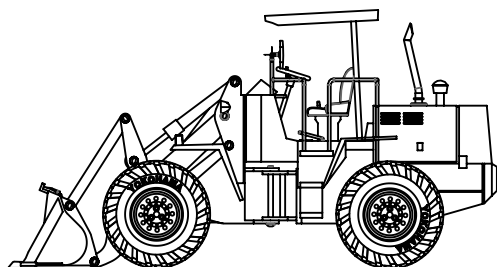

Max axeltryck 11,5 ton

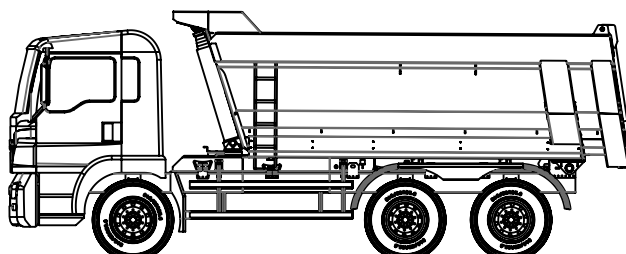

Max axeltryck 11,5 ton

Max boggitryck enl. BK1

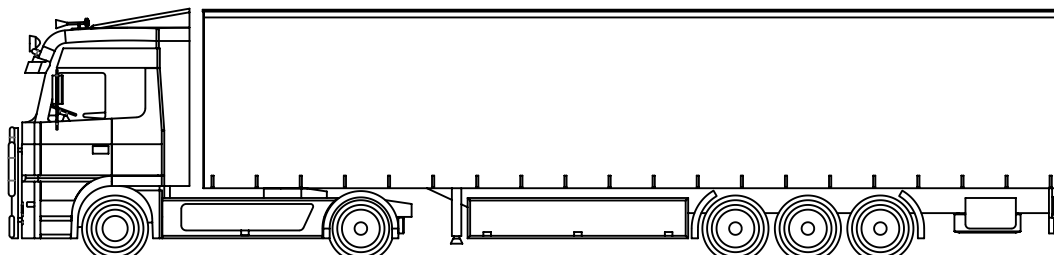

Max axeltryck 11,5 ton



Max trippelaxeltryck enl. BK1

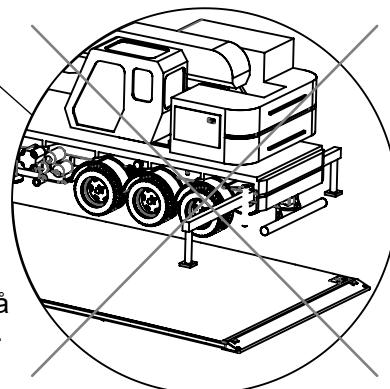
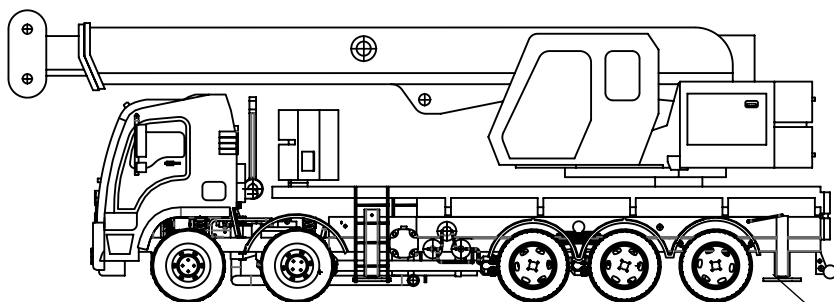

Stödben får inte anbringas på trafikbro p.g.a. hög punktlast.



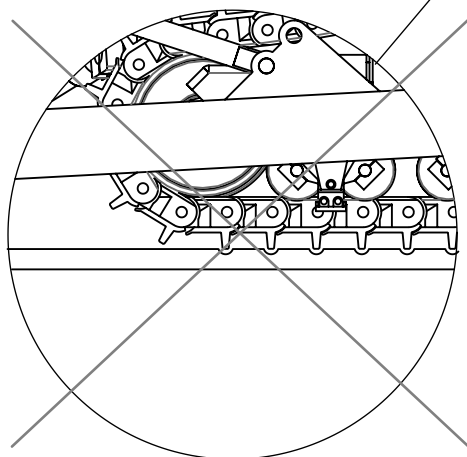
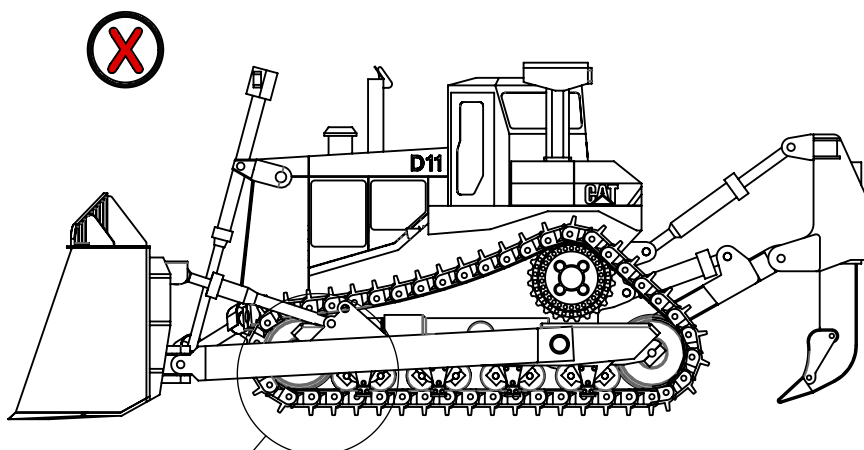
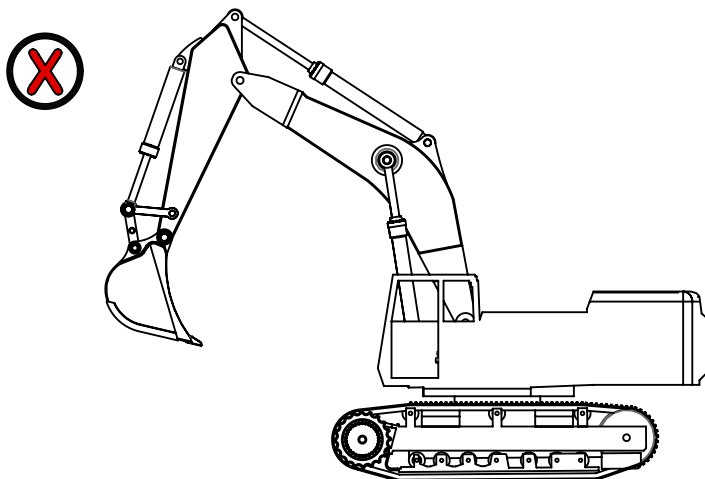

**!**  
Risk för buckling



## Produktfamilj

831012 Trafikbro 4m

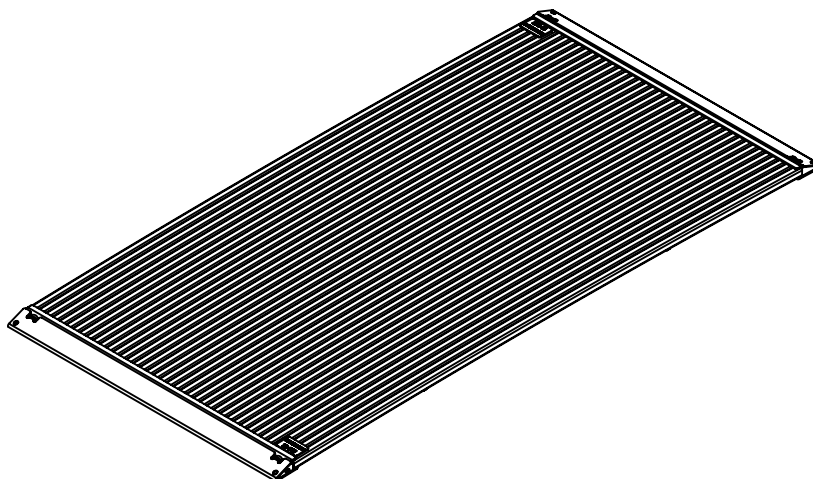

831013 Trafikbro 6m

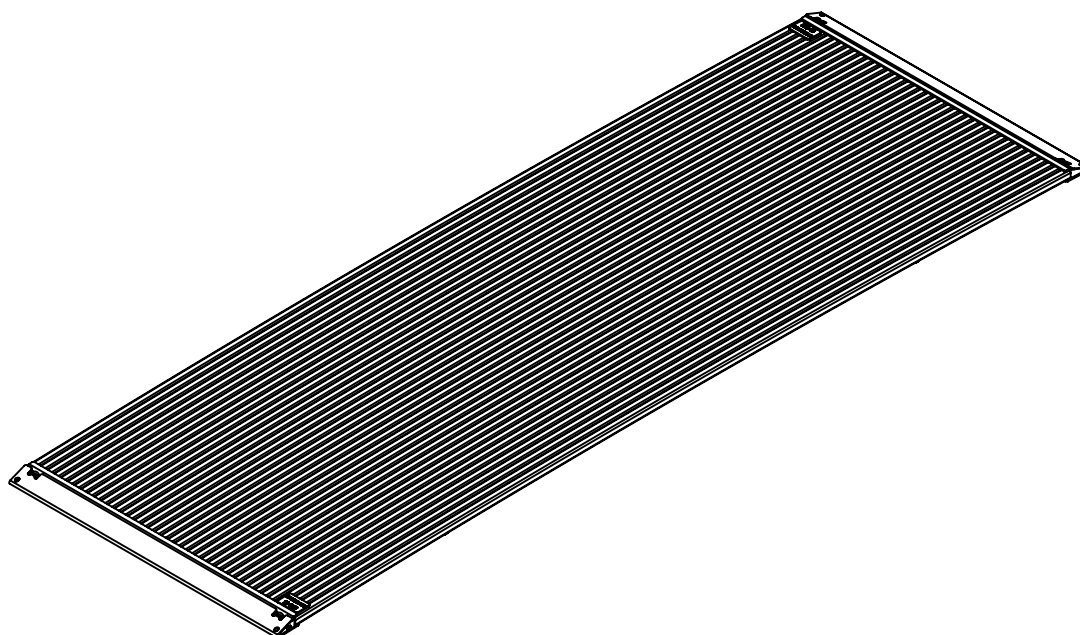















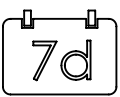

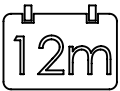
**GENERELLT**

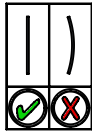
- Läs alltid igenom tillverkarens anvisningar för att säkerställa att produkten används på ett korrekt och säkert sätt.
- Vid oklarheter, kontakta tillverkaren eller aktuellt säljställe.
- Blanda aldrig produkter av olika fabrikat med varandra.
- Respektera alltid specificerade belastningsbegränsningar.

**FÖRVARING**

- Förvara i möjligaste mån produkterna i icke-korrosiv miljö.
- Tänk på att förvara produkterna på enligt tillverkaren avsett vis exempelvis vid stapling för att minimera risken för skador i samband med vältnig eller liknande.

 Teknisk information	 Vikt	 Nm Momentdra skruvförband
 Inspektera	 Återvinning	 Lossa skruvförband
 Inspektionsintervall i dagar	 Korrekt	 Max tillåten vindhastighet
 Inspektionsintervall i månader	 Inkorrekt	 Kraft
 Kontrollera rakhet	 Se upp!	 Moment
 Kontrollera sprickbildning	 Drag åt skruvförband	 "Trä i"